

Прайс-лист



Коммерческие  
автомобили

# Caravelle



## Модели

Код модели	Модель	Тип двигателя	Количество цилиндров	Объем двигателя, л	Мощность, кВт	Мощность, л.с.	КПП	Цена*, USD
<b>До 9 мест включительно</b>								
7EBSB2	CARAVELLE TRENDLINE KR	бензиновый	4	2,0	85	115	5M	42 215
7EBSF1	CARAVELLE TRENDLINE KR	бензиновый	4	2,0	150	204	6M	52 514
7EBS12	CARAVELLE TRENDLINE KR TDI	дизельный	4	2,0	62	85	5M	41 863
7EBS22	CARAVELLE TRENDLINE KR TDI	дизельный	4	2,0	75	102	5M	43 969
7EBS31	CARAVELLE TRENDLINE KR TDI	дизельный	4	2,0	103	140	6M	46 914
7EBS35	CARAVELLE TRENDLINE KR TDI 4Motion	дизельный	4	2,0	103	140	6M	51 439
7EJSF1	CARAVELLE TRENDLINE LR	бензиновый	4	2,0	150	204	6M	54 174
7EJS22	CARAVELLE TRENDLINE LR TDI	дизельный	4	2,0	75	102	5M	45 629
7EJS31	CARAVELLE TRENDLINE LR TDI	дизельный	4	2,0	103	140	6M	48 575
7EJS35	CARAVELLE TRENDLINE LR TDI 4Motion	дизельный	4	2,0	103	140	6M	53 100
7EBXF1	CARAVELLE COMFORTLINE KR	бензиновый	4	2,0	150	204	6M	57 997
7EBXF7	CARAVELLE COMFORTLINE KR	бензиновый	4	2,0	150	204	7DSG	61 534
7EBXF9	CARAVELLE COMFORTLINE KR 4Motion	бензиновый	4	2,0	150	204	7DSG	66 810
7EBX31	CARAVELLE COMFORTLINE KR TDI	дизельный	4	2,0	103	140	6M	51 641
7EBX35	CARAVELLE COMFORTLINE KR TDI 4Motion	дизельный	4	2,0	103	140	6M	56 917
7EBX37	CARAVELLE COMFORTLINE KR TDI	дизельный	4	2,0	103	140	7DSG	55 179
7EBX41	CARAVELLE COMFORTLINE KR BiTDI	дизельный	4	2,0	132	180	6M	56 293
7EBX45	CARAVELLE COMFORTLINE KR BiTDI 4Motion	дизельный	4	2,0	132	180	6M	61 569
7EBX47	CARAVELLE COMFORTLINE KR BiTDI	дизельный	4	2,0	132	180	7DSG	59 831
7EBX49	CARAVELLE COMFORTLINE KR BiTDI 4Motion	дизельный	4	2,0	132	180	7DSG	65 107
7EJXF1	CARAVELLE COMFORTLINE LR	бензиновый	4	2,0	150	204	6M	59 657
7EJXF7	CARAVELLE COMFORTLINE LR	бензиновый	4	2,0	150	204	7DSG	63 195
7EJXF9	CARAVELLE COMFORTLINE LR 4Motion	бензиновый	4	2,0	150	204	7DSG	68 471
7EJX31	CARAVELLE COMFORTLINE LR TDI	дизельный	4	2,0	103	140	6M	53 301
7EJX35	CARAVELLE COMFORTLINE LR TDI 4Motion	дизельный	4	2,0	103	140	6M	58 577
7EJX37	CARAVELLE COMFORTLINE LR TDI	дизельный	4	2,0	103	140	7DSG	56 839
7EJX41	CARAVELLE COMFORTLINE LR BiTDI	дизельный	4	2,0	132	180	6M	57 954
7EJX45	CARAVELLE COMFORTLINE LR BiTDI 4Motion	дизельный	4	2,0	132	180	6M	63 230
7EJX47	CARAVELLE COMFORTLINE LR BiTDI	дизельный	4	2,0	132	180	7DSG	61 492
7EJX49	CARAVELLE COMFORTLINE LR BiTDI 4Motion	дизельный	4	2,0	132	180	7DSG	66 768

\* цены приведены с учетом таможенных платежей. Окончательная сумма таможенных платежей уточняется менеджером отдела продаж а/м

5M - 5-ступенчатая механическая КПП

6M - 6-ступенчатая механическая КПП

7DSG - 7-ступенчатая роботизированная КПП DSG

## Модели

Код модели	Модель	Тип двигателя	Количество цилиндров	Объем двигателя, л	Мощность, кВт	Мощность, л.с.	КПП	Цена*, USD
<b>10-местные версии</b>								
7EJSF1	CARAVELLE TRENDLINE LR	бензиновый	4	2,0	150	204	6M	53 449
7EJSF7	CARAVELLE TRENDLINE LR	бензиновый	4	2,0	150	204	7DSG	56 731
7EJSF9	CARAVELLE TRENDLINE LR 4Motion	бензиновый	4	2,0	150	204	7DSG	60 930
7EJS31	CARAVELLE TRENDLINE LR TDI	дизельный	4	2,0	103	140	6M	47 774
7EJS35	CARAVELLE TRENDLINE LR TDI 4Motion	дизельный	4	2,0	103	140	6M	51 972
7EJS41	CARAVELLE TRENDLINE LR BiTDI	дизельный	4	2,0	132	180	6M	52 511
7EJS45	CARAVELLE TRENDLINE LR BiTDI 4Motion	дизельный	4	2,0	132	180	6M	56 709
7EJS47	CARAVELLE TRENDLINE LR BiTDI	дизельный	4	2,0	132	180	7DSG	55 793
7EJXF1	CARAVELLE COMFORTLINE LR	бензиновый	4	2,0	150	204	6M	58 536
7EJXF7	CARAVELLE COMFORTLINE LR	бензиновый	4	2,0	150	204	7DSG	61 819
7EJXF9	CARAVELLE COMFORTLINE LR 4Motion	бензиновый	4	2,0	150	204	7DSG	66 714
7EJX31	CARAVELLE COMFORTLINE LR TDI	дизельный	4	2,0	103	140	6M	52 159
7EJX35	CARAVELLE COMFORTLINE LR TDI 4Motion	дизельный	4	2,0	103	140	6M	57 054
7EJX41	CARAVELLE COMFORTLINE LR BiTDI	дизельный	4	2,0	132	180	6M	56 896
7EJX45	CARAVELLE COMFORTLINE LR BiTDI 4Motion	дизельный	4	2,0	132	180	6M	61 791
7EJX47	CARAVELLE COMFORTLINE LR BiTDI	дизельный	4	2,0	132	180	7DSG	60 178
7EJX49	CARAVELLE COMFORTLINE LR BiTDI 4Motion	дизельный	4	2,0	132	180	7DSG	65 074

\* цены приведены с учетом таможенных платежей. Окончательная сумма таможенных платежей уточняется менеджером отдела продаж а/м

5M - 5-ступенчатая механическая КПП

6M - 6-ступенчатая механическая КПП

7DSG - 7-ступенчатая роботизированная КПП DSG

## Габариты

### Caravelle Trendline короткая база

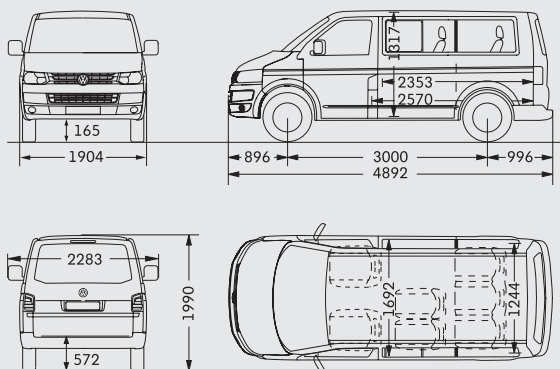

Площадь, м <sup>2</sup> / объем, м <sup>3</sup> грузового отсека	4,3 / 5,8
Ширина/высота боковой сдвижной двери, мм	1020 / 1268
Ширина/высота задней откидной двери, мм	1486 / 1295
Диаметр разворота, м	11,9

### Caravelle Comfortline короткая база

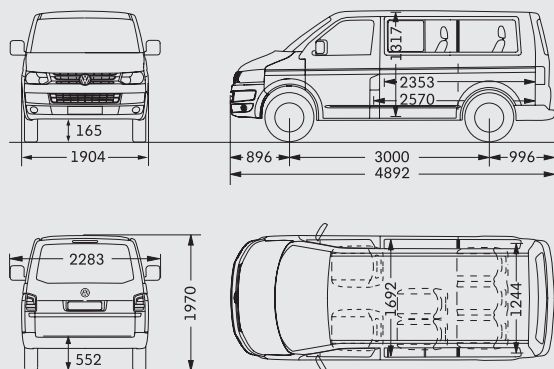

Площадь, м <sup>2</sup> / объем, м <sup>3</sup> грузового отсека	4,3 / 5,8
Ширина/высота боковой сдвижной двери, мм	1020 / 1268
Ширина/высота задней откидной двери, мм	1486 / 1295
Диаметр разворота, м	11,9

### Caravelle Trendline длинная база

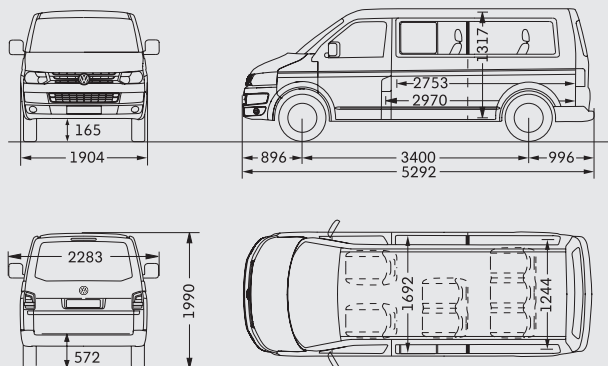





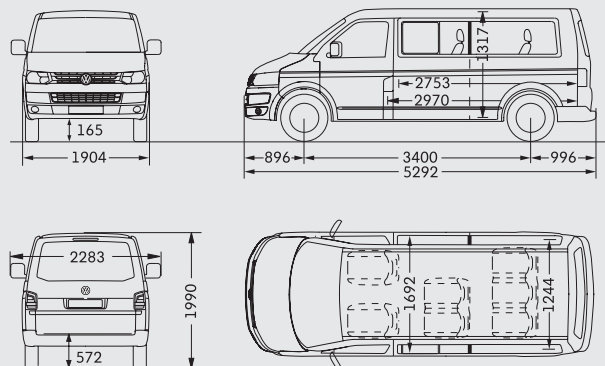





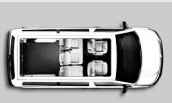
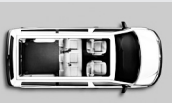
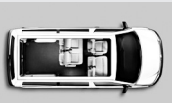



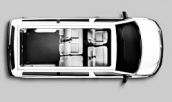
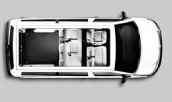





Площадь, м <sup>2</sup> / объем, м <sup>3</sup> грузового отсека	5,0 / 6,7
Ширина/высота боковой сдвижной двери, мм	1020 / 1268
Ширина/высота задней откидной двери, мм	1486 / 1295
Диаметр разворота, м	13,2

### Caravelle Comfortline длинная база



Площадь, м <sup>2</sup> / объем, м <sup>3</sup> грузового отсека	5,0 / 6,7
Ширина/высота боковой сдвижной двери, мм	1020 / 1268
Ширина/высота задней откидной двери, мм	1486 / 1295
Диаметр разворота, м	13,2

## Возможные варианты расположения сидений

Количество мест	Короткая база			Длинная база		
	1	2	3	1	2	3
5 мест						
6 мест						
7 мест						
8 мест						
9 мест						
10 мест						

## Технические характеристики

Параметры \ Двигатель		2.0 (115) бензин	2.0 TSI (204) бензин	2.0 (85) дизель	2.0 (102) дизель	2.0 (140) дизель	2.0 (180) дизель
Рабочий объём, см <sup>3</sup>		1984	1984	1968	1968	1968	1968
Макс. мощность, л.с. при об./мин		115/5200	204/4200-6000	85/3500	102/3500	140/3500	180/4000
Макс. крутящий момент, Нм при об./мин		170/2700-4700	350/1500-4000	220/1250-2500	250/1500-2500	340/1750-2500	400/1500-2000
Степень сжатия		10,5		16,5	16,5	16,5	16,5
Макс. скорость, км/ч (мех. КПП)		163	200	146	157	173/170*	191
Макс. скорость, км/ч (АКП)			200/197*			172	191
Разгон с места, с (мех. КПП)	до 80 км/ч	11,8	6,6	13,4	11,1	9,1/9,5*	8,1
	до 100 км/ч	17,3	9,5	22,2	17,9	14,2/15,3*	11,4
Разгон с места, с (АКП)	до 80 км/ч		6,6/6,9*			9,4	8,0
	до 100 км/ч		9,5/9,9*			14,7	11,3
Расход топлива**, л/100 км (мех. КПП)	городской	13,6	13,0	9,5	9,5	9,6/10,4*	9,8
	загородный	8,6	8,0	6,1	6,1	6,3/7,1*	6,7
	средний	10,4	9,8	7,3	7,3	7,5/8,3*	7,8
Расход топлива**, л/100 км (АКП)	городской		13,5/14*			10,2	10,2
	загородный		8,1/8,5*			6,7	6,9
	средний		10,1/10,5*			8,0	8,1
Ёмкость топливного бака, л		80	80	80	80	80	80
Топливо		ROZ 95	ROZ 95	CZ 49	CZ 49	CZ 49	CZ 49

Данные приведены для а/м со стандартной крышей и короткой базой

\* Данные приведены для а/м с 4Motion

\*\* Заявленный расход топлива может изменяться в зависимости от дорожных условий/степени загрузки автомобиля/стиля вождения

## Технические характеристики

Допустимая полная масса, кг	Двигатель	Мощность, кВт	Количество сидений (от-до)	Полная снаряженная масса, кг	Грузоподъемность, кг	Допустимая нагрузка на ось спереди/сзади, кг	Масса буксируемого поезда (затормаживаемая при 12%), кг	Допустимая полная масса автопоезда, кг
<b>Caravelle короткая база</b>								
2850	2,0 бензин	85	7-9	1976-2150	874-700	1500/1500	2000/750	4500
3000	2,0 TSI	150	7-9	2044-2231	956-769	1550/1575	2500/750	5200
	2,0 TSI с DSG	150	7-9	2056-2243	944-757	1550/1750	2500/750	5300
	2,0 TSI 4 Motion с DSG	150	7-9	2178-2367	822-633	1600/1575	2500/750	5300
	2,0 TDI	62	7-9	1982-2183	1018-817	1500/1575	2200/750	4800
	2,0 TDI	75	7-9	1982-2183	1018-817	1500/1575	2200/750	4900
	2,0 TDI	103	7-9	2017-2217	983-783	1550/1575	2500/750	5200
	2,0 TDI 4Motion	103	7-9	2137-2340	863-660	1600/1575	2500/750	5300
	2,0 TDI с DSG	103	7-9	2029-2230	971-770	1550/1575	2500/750	5300
	2,0 BiTDI	132	7-9	2064-2251	936-749	1550/1575	2500/750	5200
	2,0 BiTDI с 4Motion	132	7-9	2185-2375	815-625	1600/1575	2500/750	5300
	2,0 BiTDI с DSG	132	7-9	2076-2263	924-737	1550/1575	2500/750	5300
	2,0 BiTDI 4Motion DSG	132	7-9	2198-2387	802-613	1600/1575	2500/750	5300
	3200	2,0 TSI	150	7-9	2044-2231	1156-969	1650/1680	2500/750
2,0 TSI с DSG		150	7-9	2056-2243	1144-957	1650/1680	2500/750	5300
2,0 TSI 4 Motion с DSG		150	7-9	2178-2367	1022-833	1700/1720	2500/750	5300
2,0 TDI		75	7-9	1982-2183	1218-1017	1600/1680	2200/750	4900
2,0 TDI		103	7-9	2017-2217	1183-983	1650/1680	2500/750	5200
2,0 TDI 4Motion		103	7-9	2137-2340	1063-860	1700/1720	2500/750	5300
2,0 TDI с DSG		103	7-9	2029-2230	1171-970	1650/1680	2500/750	5300
2,0 BiTDI		132	7-9	2064-2251	1136-949	1650/1680	2500/750	5200
2,0 BiTDI 4Motion		132	7-9	2185-2375	1015-825	1700/1720	2500/750	5300
2,0 BiTDI с DSG		132	7-9	2076-2263	1124-937	1650/1680	2500/750	5300
2,0 BiTDI 4Motion DSG		132	7-9	2198-2387	1002-813	1700/1720	2500/750	5300

## Базовая комплектация

<b>Внешнее оснащение</b>	<ul style="list-style-type: none"><li>- самонесущий, частичнооцинкованный стальной кузов</li><li>- двухдверная кабина водителя</li><li>- боковая сдвижная дверь в пассажирском салоне справа</li><li>- скрытая шина направляющей сдвижной двери</li><li>- термотонированное остекление автомобиля</li><li>- откидная задняя дверь с обогреваемым стеклом</li><li>- стальные диски 6 1/2 J x 16 (7J x 17 для дизельного двигателя 132кВт и бензинового двигателя 150кВт)</li><li>- шины 205/65 R16 C 107/105 T (для двигателей 2,0л бензин и 62-/75кВт TDI)</li><li>- шины 215/65 R16 C 106/104 T (для двигателя 103кВт)</li><li>- шины 235/55 R17 103 W XL (для дизельного двигателя 132кВт и бензинового двигателя 150кВт)</li><li>- мини-колпак на болты крепления колеса</li><li>- полноразмерное запасное колесо</li><li>- усиленная подвеска</li><li>- бампер серого цвета</li><li>- наружные зеркала заднего вида, регулируемые снаружи: со стороны водителя асферическое, со стороны пассажира рядом с водителем выпуклое</li><li>- запираемая крышка топливного бака (объем топливного бака 80л)</li><li>- буксировочные петли, спереди съемные и сзади стационарные (только для а/м на короткой базе)</li><li>- 8 точек крепления для багажника на крыше (для короткой базы)</li><li>- 10 точек крепления для багажника на крыше (для длинной базы)</li></ul>
--------------------------	------------------------------------------------------------------------------------------------------------------------------------------------------------------------------------------------------------------------------------------------------------------------------------------------------------------------------------------------------------------------------------------------------------------------------------------------------------------------------------------------------------------------------------------------------------------------------------------------------------------------------------------------------------------------------------------------------------------------------------------------------------------------------------------------------------------------------------------------------------------------------------------------------------------------------------------------------------------------------------------------------------------------------------------------------------------------------------------------------------------------------------------------------------------------------------------------------------------------------------------------------------------------------------------------------------------------------------------------------------------------

<b>Оснащение салона</b>	<p><b>Кабина водителя</b></p> <ul style="list-style-type: none"><li>- внутренние ступеньки</li><li>- два отдельных сиденья, регулируемые</li><li>- переключение передач при помощи джойстика</li><li>- обивка сидений тканью Tasamo</li><li>- исполнение для некурящих: розетка 12В и бокалодержатель</li><li>- два откидывающихся противосолнечных козырька</li><li>- внутреннее зеркало заднего вида , затемняемое вручную</li><li>- перчаточный ящик</li><li>- различные отсеки и карманы для вещей</li><li>- по два вещевых кармана в дверях</li><li>- обшивка потолка в комфортном исполнении</li><li>- обшивка крышных рам</li><li>- обшивка дверей искусственным материалом</li><li>- резиновое покрытие пола</li><li>- лампочки в обшивке потолка</li></ul> <p><b>Пассажирский салон</b></p> <ul style="list-style-type: none"><li>- внутренняя ступенька</li><li>- резиновое покрытие пола</li><li>- 6 проушин для крепления груза для а/м с короткой базой</li><li>- 8 проушин для крепления груза для а/м на длинной базе</li><li>- сдвоенная скамья в первом ряду сидений с автоматическими ремнями безопасности и креплениями для детских сидений Isofix</li><li>- тройная скамья во втором ряду сидений, сворачиваемая, с автоматическими ремнями безопасности</li><li>- система безопасного запирания сдвижной двери</li></ul>
-------------------------	-----------------------------------------------------------------------------------------------------------------------------------------------------------------------------------------------------------------------------------------------------------------------------------------------------------------------------------------------------------------------------------------------------------------------------------------------------------------------------------------------------------------------------------------------------------------------------------------------------------------------------------------------------------------------------------------------------------------------------------------------------------------------------------------------------------------------------------------------------------------------------------------------------------------------------------------------------------------------------------------------------------------------------------------------------------------------------------------------------------------------------------------------------------------------------------------------------------------------------------------------------------------------------------------------------------------------------------------------

## Базовая комплектация

<b>Функциональное оборудование</b>	- спидометр со счетчиками общего и суточного пробега
	- тахометр
	- электронные часы
	- индикатор запаса топлива в топливном баке
	- две скорости работы стеклоочистителей, регулируемый прерывистый режим работы стеклоочистителей, система омывателей
	- система отопления и вентиляции салона с фильтрами от проникновения пыли и цветочной пыльцы, 4-хрежимным вентилятором, заслонка циркулирующего воздуха
	- дополнительный подогреватель (для дизельных двигателей)
	- отдельная система отопления для пассажирского салона
	- предупредительный сигнал при невыключенном свете
	- предупредительный сигнал при непристегнутых ремнях безопасности
<b>Системы активной и пассивной безопасности</b>	- многослойное безопасное лобовое стекло
	- обогреваемое заднее стекло
	- галогеновые фары
	- регулировка дальности света фар
	- задний противотуманный фонарь
	- две лампы заднего света
	- однотональная сирена
	- рулевой механизм с усилителем с травмобезопасной рулевой колонкой, регулируемой в двух плоскостях
	- два откльдыывающихся противосолнечных козырька
	- внутреннее зеркало заднего вида, затемняющееся
	- подголовники, регулируемые по высоте
	- натяжители ремней для внешних сидений в кабине водителя
	- 6 проушин для крепления груза (8 для длинной базы)
	- подушка безопасности для водителя и пассажира рядом с ним
	- ESP, включающее в себя ассистент торможения, ABS, ASR (электронную антипробуксовочную систему) и ассистент движения на подъеме
	- третий тормозной фонарь
- боковые указатели поворота	

## Пакеты

### Комплектация Comfortline

Базовая комплектация, включая следующие отличия:

- Электропривод/-обогрев наружных зеркал заднего вида
- Ковровое покрытие в кабине водителя и пассажирском салоне
- Электростеклоподъемники
- Полуавтоматический кондиционер Climatic в кабине водителя, второй отопитель в салоне
- Центральный замок с дистанционным управлением и системой безопасного запираения дверей
- Откладываемые потолочные ручки с замедлителями
- Подлокотники для передних сидений
- Косметические зеркала с подсветкой; кармашки в противосолнечных козырьках
- Подголовники, регулируемые по высоте и углу наклона
- Поясничная поддержка сидений в кабине водителя
- Сиденья в кабине водителя, регулируемые по высоте
- Обивка сидений тканью Timo Grey
- Логотип Caravelle на ступеньках
- Полноразмерные колпаки (для всех двигателей кроме 132кВт)
- Двухтональная сирена
- Бамперы в тон кузова
- Солнцезащитные шторки на боковых окнах

## Дополнительное оборудование Transporter Kombi

Код заказа	Наименование	До 9 мест	10-местные версии	
		включительно	Цена*, USD	В том числе НДС, USD
Цена*, USD		Цена*, USD		
<b>Оборудование кабины водителя и пассажирского салона</b>				
3SJ	Двойная скамья в кабине водителя	397	-	-
	- для версии Comfortline	113	-	-
3SS	Сдвоенная скамья в кабине водителя, с вещевым отсеком	164	-	-
3SD	Вращающееся сиденье переднего пассажира	248	230	38
	- для версии Comfortline	174	162	27
3TD	Вращающееся сиденье водителя	248	230	38
	- для версии Comfortline	174	162	27
3L3	Регулировка передних сидений по высоте (заказывается только для Caravelle Trendline)	72	66	11
7P4	Поясничная поддержка передних сидений (заказывается только для Caravelle Trendline)	72	66	11
4S1	Подлокотники для передних сидений (заказывается только для Caravelle Trendline)	279	259	43
4S2	Подлокотники для сиденья водителя	139	129	22
	- для версии Comfortline	0	0	0
4S3	Подлокотники для сиденья переднего пассажира	139	129	22
	- для версии Comfortline	0	0	0
4A1	Обогрев сиденья водителя (для версии Trendline заказывается только в сочетании с ZZ7 или ZZ8)	291	270	45
4A3	Обогрев передних сидений, отдельно регулируемый (для версии Trendline заказывается только в сочетании с ZZ7 или ZZ8)	583	540	90
QE1	Мусорный контейнер в двери кабины водителя	41	38	6
2Q1	Модулярная система крепления сидений в салоне	246	-	-
3UC	Двойная скамья и отдельное сиденье в первом ряду пассажирского салона	561	s	s
3VB	Двойная скамья с подлокотником во втором ряду пассажирского салона (заказывается только для а/м на длинной базе)	-397	s	s
3WB	Трехместная скамья в третьем ряду пассажирского салона, раскладываемая спинка (опция заказывается только для а/м на длинной базе и только в сочетании с 2Q1 или 3VB)	1187	s	s
N0C	Обивка сидений искусственной кожей	68	63	11
ZU3	Ковровое покрытие в кабине водителя и пассажирском салоне (заказывается только для версии Trendline)	172	160	27
ZU8	Резиновое покрытие пола (только для версии Comfortline)	0	0	0
	- резиновый пол в пассажирском салоне			
	- резиновый пол в кабине водителя			
4JN	Форточка спереди справа	377	350	58
4FN	Форточка спереди слева	377	350	58
QL5	Темные тонированные стекла Privacy в салоне	559	519	86
5Q2	Вторая сдвижная дверь (для версии Caravelle Trendline заказывается только в сочетании с 3Y7)	1099	1019	170
GX3	Дожим сдвижной двери справа (для версии Trendline заказывается только в сочетании с ZE4 или ZE5)	207	192	32
GX5	Электропривод сдвижной двери справа с дожимом (для версии Trendline заказывается только в сочетании с ZE4 или ZE5)	811	753	125
GZ3	Дожим сдвижной двери слева	207	192	32
PT4	Электропривод сдвижных дверей (для версии Trendline заказывается только в сочетании с ZE4 или ZE5)	1624	1507	251
ZH1	Задние распашные двери с обогреваемыми стеклами (только для версии Trendline)	410	381	63
ZH9	Задние распашные двери с обогреваемыми стеклами (только для версии Comfortline)	446	414	69
3YJ	Сетчатые карманы в задних распашных дверях	80	74	12
GY1	Дожим задней откидной дверцы	209	194	32
5V4	Шарниры для распашных дверей с увеличенным углом открытия (до 250 градусов), заказывается только для а/м на длинной базе	655	608	101
4E4	Открытие задней откидной дверцы/распашных дверей изнутри	66	62	10
<b>Системы комфорта</b>				
9AH	3-зональный кондиционер Климатроник, второй испаритель, дополнительный отопитель (только для версии Comfortline)	1529	1418	236
KN3	Полуавтоматический кондиционер Climatic в кабине водителя + второй отопитель и второй испаритель (заказывается только для версии Comfortline)	788	731	122

\* цены приведены с учетом таможенных платежей

## Дополнительное оборудование Transporter Kombi

Код заказа	Наименование	До 9 мест	10-местные версии	В том числе НДС, USD
		включительно		
		Цена*, USD	Цена*, USD	
ZZ7	Полуавтоматический кондиционер Climatic в кабине водителя и пассажирском салоне, второй испаритель (заказывается только для версии Trendline)	2 916	2 706	451
	- обшивка крыши в кабине водителя и в пассажирском салоне в комфортном исполнении			
	- воздуховоды для боковых стекол в обшивке потолка			
ZZ8	Полуавтоматический кондиционер Climatic в кабине водителя и пассажирском салоне (заказывается только для версии Trendline)	2 303	2 137	356
	- обшивка крыши в кабине водителя и в пассажирском салоне в комфортном исполнении			
	- воздуховоды для боковых стекол в обшивке потолка			
3JB	Подъемно-сдвижной люк спереди	1 228	1 139	190
3Y7	Солнцезащитные шторки на боковых окнах (серия для Comfortline)	340	316	53
2V5	Угольный фильтр	31	29	5
PW1	Водяной дополнительный отопитель с таймером + вторая батарея	1 783	1 654	276
PW3	Стояночный отопитель (не заказывается на а/м с двигателями 2,0л бензин, а/м с 4Motion заказываются только в сочетании с PG1 или PG2)	2 971	2 757	459
	- стояночный отопитель с таймером и доп.отопителем			
	- вторая батарея			
PW5	Стояночный отопитель с таймером, дистанционным управлением и доп.подогревателем (заказывается только для а/м с дизельными двигателями, а/м с 4Motion заказываются только в сочетании с PG1 или PG2)	3 421	3 174	529
	- вторая батарея			
ZW4	Стояночный отопитель с таймером (заказывается только для а/м с бензиновым двигателем)	2971	2757	459
ZW6	Стояночный отопитель с таймером и дистанционным управлением (заказывается только для а/м с бензиновым двигателем)	3421	3174	529
ZA1	Комфортпакет (только для версии Trendline)	497	461	77
	- кабина водителя в комфортном исполнении			
	- дополнительная шумоизоляция			
	- косметические зеркала слева и справа			
	- поручень для водителя и пассажира рядом с водителем			
Z5F	Комфортпакет (только для версии Trendline)	4929	4574	762
	- литые диски "Neva" 7J x 17			
	- сдвижная дверь справа с электроприводом			
	- дожим задней дверцы			
	- шины 235/55 R 17 103 W x1			
	- тонированное остекление пассажирского салона			
	- колпаки для литых дисков			
	- кожаное рулевое колесо, кожаная отделка рычага			
	- поручни у стойки А слева и справа			
	- 2 ключа для ДУ, 1 ключ обычный			
	- круиз-контроль			
	- противотуманные фары с подсветкой траектории движения в повороте			
	- 3-ехзональный кондиционер Климатроник			
	- для а/м с двигателями 132кВт и 150кВт			
- для всех остальных двигателей				
Z4A	Пакет Панорама (версия Trendline заказывается только в сочетании с ZE4 или ZE5)	401	372	62
	- функция сопровождения ближним светом фар (Coming/Leaving Home)			
	- датчик дождя			
ZA3	Стеклоочистители с датчиком дождя	225	209	35
	внутреннее зеркало заднего вида автоматически затемняемое			
8T1	Круиз-контроль	428	397	66
9Q1	Бортовой компьютер с монохромным жидкокристаллическим дисплеем (заказывается только для комплектации Trendline)	272	252	42
9Q5	Бортовой компьютер с расширенными функциями отображения (серия для комплектации Comfortline)	483	448	75
6XP	Наружные зеркала заднего вида, электрорегулируемые, -обогреваемые, складываемые (заказываются только для версии Comfortline)	217	201	34

\* цены приведены с учетом таможенных платежей

Код заказа	Наименование	До 9 мест	10-местные версии	
		включительно	Цена*, USD	Цена*, USD
Цена*, USD	Цена*, USD	Цена*, USD	Цена*, USD	В том числе НДС, USD
ZE4	Центральный замок с системой безопасного запираения дверей и с дистанционным управлением (заказывается только для версии Trendline в сочетании с ZH1)	661	613	102
ZE5	Центральный замок с системой безопасного запираения дверей и с дистанционным управлением, с возможностью открытия дверей изнутри (заказывается только для версии Trendline)	737	684	114
ZE8	Электропакет 1 (заказывается только для версии Trendline)	803	745	124
	- электростеклоподъемники			
	- наружные зеркала заднего вида эл.регулируемые и обогреваемые			
ZB3	Электропакет 2 (заказывается только для версии Trendline)	1 020	947	158
	- наружные зеркала заднего вида эл.регулируемые, обогреваемые, складываемые			
	- электростеклоподъемники			
ZE9	Электропакет 3 (заказывается только для версии Trendline)	1 069	992	165
	- электростеклоподъемники			
	- наружные зеркала заднего вида эл.регулируемые, обогреваемые, складываемые			
	- кожаные зеркала в цвет кузова			
1N3	Servotronic (рулевой привод с сервомеханизмом)	731	678	113
ZL4	Кожаное рулевое колесо	317	294	49
ZE7	Многофункциональное кожаное рулевое колесо с переключателями для управления радио и мобильным телефоном (заказывается только вместе с радио или радионавигационной системой)	614	570	95
Z1B	Радиоподготовка	369	343	57
	- 2 динамика			
Z1P	Автомобильная аудиосистема RCD 210	794	736	123
	- аудиосистема RCD 210 (возможность воспроизведения дисков mp3)			
	- 4 динамика			
Z1G	Автомобильная аудиосистема RCD 310	1 079	1 001	167
	- аудиосистема RCD 310 (возможность воспроизведения дисков mp3)			
	- аналоговый вход			
	- 8 динамиков			
P11	Радионавигационная система RNS 310 (заказывается только в сочетании с магнитолой RCD 310 (опция Z1G)			
	для версии Trendline	1 231	1 143	190
	для версии Comfortline	1 102	1 023	170
Z1N	Радионавигационная система RNS 510 (Caravelle Trendline заказывается только в сочетании с ZB3, ZE8 или ZE9)			
	- радионавигационная система			
	- навигационная система с цветным дисплеем			
	- аналоговый вход			
	- бортовой компьютер			
	- 8 динамиков			
	для версии Trendline	4 615	4 282	714
	для версии Comfortline	4 486	4 163	694
7A2	CD-чейнджер (заказывается только с радио или радионавигационной системой)	694	644	107
Z1H	Техническая подготовка к установке мобильного телефона "Premium Light", заказывается только в сочетании с магнитолой или радионавигационной системой	1087	1008	168
7AJ	Противоугонное устройство с сигнализацией (опция заказывается только для версии Comfortline)	344	319	53
ZF3	Противоугонное устройство с сигнализацией (заказывается только для версии Trendline, заказывается только в сочетании с ZE4 или ZE5)	344	319	53
	- 2 ключа с дистанционным управлением			
7AL	Противоугонное устройство (опция заказывается только для версии Comfortline)	412	383	64
	- противоугонное устройство с датчиком сканирования салона, противобуксировочным устройством			
ZF5	Противоугонное устройство с датчиком сканирования салона, противобуксировочным устройством (заказывается только для версии Trendline, заказывается только в сочетании с ZE4 или ZE5)	412	383	64
	- 2 ключа с дистанционным управлением			

\* цены приведены с учетом таможенных платежей

Код заказа	Наименование	До 9 мест	10-местные версии	
		включительно		В том числе НДС, USD
		Цена*, USD	Цена*, USD	USD
8Y1	Двухтональная сирена (серия для Comfortline)	86	80	13
9JC	Исполнение для курящих - прикуриватель и пепельницы	37	34	6
<b>Системы безопасности</b>				
4X3	Боковые подушки безопасности спереди с головными подушками безопасности	629	584	97
4X7	Боковые подушки безопасности спереди, головные подушки безопасности в кабине водителя и в пассажирском салоне для внешних сидений (заказывается только для а/м на короткой базе, для Caravelle Trendline заказываются только в сочетании с 3Y7)	1 271	1 179	196
8WH	Противотуманные фары с подсветкой траектории движения в повороте	553	513	86
PXE	Bi-Xenon	2 433	2 257	376
	- фары с газоразрядными лампами для ближнего и дальнего света			
	- омыватели фар + обогреваемые форсунки омывателей стекол для версии Comfortline	2 156	2 000	333
8X1	Омыватели фар + обогреваемые форсунки омывателей стекол			
	- для комплектации Trendline	430	399	67
	- для версии Comfortline	403	374	62
8X4	Обогреваемые форсунки омывателей стекол	61	56	9
7X1	Парк-пилот сзади (заказывается только для Caravelle Trendline)	500	464	77
7X2	Парк-пилот сзади и спереди	876	813	135
7X7	Парк-пилот сзади, с парковочной камерой заднего вида Rear Assist (заказывается только с откидной дверцей, только с радионавигационной системой RNS 510 (опция Z1N), только для Caravelle Trendline)	1 507	1 398	233
7X8	Парк-пилот сзади и спереди, с парковочной камерой заднего вида Rear Assist (заказывается только с радионавигационной системой RNS 510 (опция Z1N))	1 884	1 748	291
7X9	Парковочная камера заднего вида (заказывается только с радионавигационной системой RNS 510 (опция Z1N))	1 007	934	156
Z1Z	Ассистент смены полосы движения Side Assist (заказывается только для а/м на короткой базе и только в сочетании с ZB3 или ZE9 для Caravelle Trendline или в сочетании с 6XP для Caravelle Comfortline)			
	- зеркало заднего вида, автоматически затемняемое			
	- датчик дождя			
	- бортовой компьютер Plus			
	- круиз-контроль			
	- для комплектации Trendline	2 830	2 626	438
- для версии Comfortline	2 025	1 879	313	
9H1	Повторители указателей поворота на крыше	373	346	58
7K6	Датчик контроля давления в шинах	90	83	14
<b>Прочее оборудование</b>				
1D1	Прицепное устройство	934	867	144
1D2	Буксировочное устройство: съемный фаркоп	1 163	1 079	180
1Y4	Блокировка дифференциала (только для 4Motion)	1 187	1 101	183
1BJ	Усиленная подвеска	350	325	54
2MF	Усиленные стабилизаторы спереди и сзади	420	390	65
2MG	Усиленная амортизация и стабилизаторы, спереди и сзади	686	637	106
PG1	Полная допустимая масса 3,2т (16" стальные диски; заказывается только для а/м с двигателями 75-/103кВт) - опция обязательна к заказу для полноприводных версий с количеством сидений, равным десяти	1 142	s	s
PG2	Увеличение допустимой общей массы до 3200кг (заказывается на а/м с двигателями мощностью 103-/132кВт, с 17" ходовой частью)			
	- для а/м с двигателями 103кВт	2 385	s	s
	- для а/м с двигателями 132кВт и 150кВт	1 142	s	s
3S4	Подготовка к установке багажника (шины крепления)	184	170	28
8FB	Вторая батарея 420А (75ач)	387	359	60
9NE	Цифровой тахограф	1 073	996	166
COE	Усиленные стальные диски 6 1/2 J x 16 (серия для а/м с полной допустимой массой 3, 0т/3,08т в сочетании с опцией 1BJ)	39	36	6

\* цены приведены с учетом таможенных платежей

Код заказа	Наименование	До 9 мест	10-местные версии	В том числе НДС, USD
		включительно		
		Цена*, USD	Цена*, USD	
Z1L	17" -ходовая часть и 17"- тормоза, стальные диски 7J x 17, шины 235/55 R17 103 W XL	1452	1347	224
ZR1	Стальные диски 7J x 17 (не заказываются на а/м с дизельным двигателем 132кВт и бензиновым двигателем 150кВт)	1 243	1 154	192
	- шины 235/55 R 17 103 W xl			
Z2R	Легкосплавные диски "Cartagena" 6,5 J x 16 (не заказываются для а/м с дизельным двигателем мощностью 132кВт и бензиновым двигателем мощностью 150кВт)	1 243	1 154	192
	- шины 215/65 R 16 C 106/104 T			
	- колпаки для легкосплавных дисков			
Z3R	Легкосплавные диски "Thunder" 7J x 17			
	- шины 235/55 R 17 103 W xl			
	- колпаки для легкосплавных дисков			
	- для всех двигателей, кроме 132кВт	2 412	2 238	373
	- для двигателя 132кВт и 150кВт	1 169	1 085	181
ZR3	Легкосплавные диски Miyato 6 1/2 J x 16 (не заказываются для а/м с дизельным двигателем мощностью 132кВт и бензиновым двигателем мощностью 150кВт)	1 036	961	160
	- колпаки для легкосплавных дисков			
	- диски 6 1/2J x 16			
	- шины 215/65 R 16C 106/104 T			
Z3V	Легкосплавные диски Neva 7J x 17			
	- 4 легкосплавных диска "Neva" 7J x 17			
	- шины 235/55 R 17 103 W XL			
	- колпаки для легкосплавных дисков			
	- для всех двигателей, кроме 132кВт	2 619	2 430	405
	- для двигателя 132кВт и 150кВт	1 376	1 277	213
Z3U	Легкосплавные диски Canberra 8J x 18 (заказываются только на а/м с дизельными двигателями мощностью 103кВт и 132кВт и бензиновым двигателем мощностью 150кВт)			
	- 4 легкосплавных диска Canberra 8J x 18			
	- шины 255/45 R 18 103 W			
	- колпаки для легкосплавных дисков			
	- для двигателя 103кВт	4 152	3 852	642
	- для двигателя 132кВт	2 909	2 699	450
ZC2	Легкосплавные диски Los Angeles 7J x 16 (не заказываются для а/м с дизельным двигателем мощностью 132кВт и бензиновым двигателем мощностью 150кВт)	1 683	1 562	260
	- 4 легкосплавных диска Los Angeles 7J x 16			
	- шины 235/60 R 16 104 H XL			
	- колпаки для легкосплавных дисков			
Z3X	Литые диски Cascavel 7J x 17	2 621	2 431	405
	- для а/м с двигателями мощностью 132кВт (дизель) и 150кВт (бензин)	1 376	1 277	213
IPC	Секретный набор болтов (заказывается только с легкосплавными дисками )	43	40	7
Z3T	17" ходовая часть, литые диски Thunder 7J x 17, колпаки для литых дисков			
	- для всех двигателей, кроме 132кВт	2 619	2 430	405
	- для дизельного двигателя 132кВт и бензинового двигателя 150кВт	1 169	1 085	181
HOX	Всесезонные шины 215/65 R 16C 106/104T (не заказываются для а/м с дизельным двигателем мощностью 132кВт и бензиновым двигателем мощностью 150кВт)	491	s	s
	- для а/м с двигателями 103кВт	225	s	s
H5A	Всесезонные шины 215/60 R 17C 109/107T (заказываются только для дизельных двигателей мощностью 103-/132кВт и бензинового двигателя мощностью 150кВт, только в сочетании с PG2)	225	s	s
H3G	Всесезонные шины 235/55 R 17 103 H XL (заказываются только в сочетании с 17" дисками)			
	- для а/м с двигателями 2,0 л бензин, 62-/75 кВт TDI	758	704	117
	- для а/м с двигателями 103кВт	491	455	76
	- для а/м с двигателями 132кВт и 150кВт	225	209	35

\* цены приведены с учетом таможенных платежей

Код заказа	Наименование	До 9 мест	10-местные версии	
		включительно		В том числе НДС, USD
		Цена*, USD	Цена*, USD	
Н1Е	М+S шины 215/65 R16 С 106/104 Т (не заказывается для а/м с дизельным двигателем 132кВт и бензиновым двигателем 150кВт)			
	- для а/м с двигателями 2,0 л бензин, 62-/75 кВт TDI	491	455	76
	- для а/м с двигателями 103кВт	225	209	35
Н3К	М+S шины 215/60 R17 С 104/102 Т			
	- для а/м с двигателями 2,0 л бензин, 62-/75/103 кВт TDI	491	455	76
	- для а/м с двигателями 132-/150кВт	225	209	35
1ND	Колесные колпаки (не заказываются на а/м с двигателем 132кВт b 150гDn) - серия для версии Comfortline	207	192	32
6N2	Брызговики спереди и сзади	231	214	36
1Т3	Аптечка и знак аварийной остановки (заказывается только для версии Trendline)	45	42	7
<b>Окраска</b>				
ZL6	Хром-пакет (заказывается только для а/м на короткой базе, для версии Comfortline)	1 153	1 070	178
	- противотуманные фары с подсветкой траектории движения в повороте			
	- решетка радиатора с хромированными вставками			
2JG	Бампер в тон кузова (только для версии Trendline)	1 173	1 088	181
4B2	Боковые молдинги в тон кузова (заказывается только для а/м на короткой базе)	311	288	48
	Лакокрасочное покрытие Металлик (3P3P, 5Z5Z, 8E8E, 9Y9Y, D1D1, M3M3, P6P6)	1 206	1 119	187
	Лакокрасочное покрытие Перламутр (Z4Z4, 9W9W)	1 206	1 119	187

\* цены приведены с учетом таможенных платежей

# Caravelle

Сведения, определяющие объем комплектации, внешний вид и технические данные поставляемых автомобилей даны по состоянию на дату подписания прайс-листа в печать. Право на изменения сохраняется. Оплата осуществляется в белорусских рублях. Окончательную цену уточняйте, пожалуйста, у официальных дилеров Volkswagen в Беларуси. Дата выпуска: февраль 2012.

## Ваш дилер Volkswagen

### Минск:

Атлант-М Уручье

пр. Независимости, 202, тел. (017) 33 111 11

Атлант-М Машиностроителей

ул. Машиностроителей, 26, тел. (017) 3 400 400

Атлант-М Сухарево

ул. Шаранговича, 22, тел. (017) 206 0 206

### Гомель:

НТС

ул. Ефремова, 23, тел. (0232) 62 50 50

### Брест:

Атлант-М Запад

ул. Старозадворская, 2, тел. (0162) 42 42 42

### Гродно:

Гродноавтосервис

пр. Космонавтов, 68, тел. (0152) 75 74 00

### Могилев:

Автотраст

пр. Пушкинский, 40Д, тел. (0222) 46 99 65

### Витебск:

Амиго М

ул. П.Бровки, 22А, тел. (0212) 22 09 96

[www.volkswagen.by](http://www.volkswagen.by)