



Multivan



Модели

Код модели	Модель	Тип двигателя	Количество цилиндров	Объем двигателя, л	Мощность, кВт	Мощность, л.с.	КПП	Цена в USD, вкл. таможенные платежи
7EMCF1	MULTIVAN COMFORTLINE	бензин	4	2,0	150	204	6КПП	66 354
7EMCF7	MULTIVAN COMFORTLINE	бензин	4	2,0	150	204	7DSG	70 054
7EMCF9	MULTIVAN COMFORTLINE 4Motion	бензин	4	2,0	150	204	7DSG	74 633
7EMC31	MULTIVAN COMFORTLINE TDI	дизель	4	2,0	103	140	6КПП	60 424
7EMC35	MULTIVAN COMFORTLINE TDI 4Motion	дизель	4	2,0	103	140	6КПП	65 836
7EMC37	MULTIVAN COMFORTLINE TDI	дизель	4	2,0	103	140	7DSG	64 124
7EMC41	MULTIVAN COMFORTLINE BiTDI	дизель	4	2,0	132	180	6КПП	65 314
7EMC45	MULTIVAN COMFORTLINE BiTDI 4Motion	дизель	4	2,0	132	180	6КПП	69 863
7EMC47	MULTIVAN COMFORTLINE BiTDI	дизель	4	2,0	132	180	7DSG	68 985
7EMC49	MULTIVAN COMFORTLINE BiTDI 4Motion	дизель	4	2,0	132	180	7DSG	73 563
7EMHF1	MULTIVAN HIGHLINE	бензин	4	2,0	150	204	6КПП	75 842
7EMHF7	MULTIVAN HIGHLINE	бензин	4	2,0	150	204	7DSG	79 542
7EMHF9	MULTIVAN HIGHLINE 4Motion	бензин	4	2,0	150	204	7DSG	84 121
7EMH31	MULTIVAN HIGHLINE TDI	дизель	4	2,0	103	140	6КПП	69 912
7EMH35	MULTIVAN HIGHLINE TDI 4Motion	дизель	4	2,0	103	140	6КПП	74 490
7EMH37	MULTIVAN HIGHLINE TDI	дизель	4	2,0	103	140	7DSG	73 612
7EMH41	MULTIVAN HIGHLINE BiTDI	дизель	4	2,0	132	180	6КПП	74 586
7EMH45	MULTIVAN HIGHLINE BiTDI 4Motion	дизель	4	2,0	132	180	6КПП	79 135
7EMH47	MULTIVAN HIGHLINE BiTDI	дизель	4	2,0	132	180	7DSG	78 256
7EMH49	MULTIVAN HIGHLINE BiTDI 4Motion	дизель	4	2,0	132	180	7DSG	82 835
7ENCf1	MULTIVAN COMFORTLINE длинная база	бензин	4	2,0	150	204	6КПП	70 919
7ENCf7	MULTIVAN COMFORTLINE длинная база	бензин	4	2,0	150	204	7DSG	74 619
7ENCf9	MULTIVAN COMFORTLINE длинная база	бензин	4	2,0	150	204	7DSG	79 928
7ENC31	MULTIVAN COMFORTLINE длинная база	дизель	4	2,0	103	140	6КПП	65 096
7ENC35	MULTIVAN COMFORTLINE длинная база	дизель	4	2,0	103	140	6КПП	70 403
7ENC37	MULTIVAN COMFORTLINE длинная база	дизель	4	2,0	103	140	7DSG	68 796
7ENC41	MULTIVAN COMFORTLINE длинная база	дизель	4	2,0	132	180	6КПП	68 942
7ENC45	MULTIVAN COMFORTLINE длинная база	дизель	4	2,0	132	180	6КПП	74 221
7ENC47	MULTIVAN COMFORTLINE длинная база	дизель	4	2,0	132	180	7DSG	72 613
7ENC49	MULTIVAN COMFORTLINE длинная база	дизель	4	2,0	132	180	7DSG	77 921
7EMPf9	MULTIVAN PanAmericana 4Motion	бензин	4	2,0	150	204	7DSG	82 162
7EMP35	MULTIVAN PanAmericana 4Motion	дизель	4	2,0	103	140	6КПП	72 795
7EMP45	MULTIVAN PanAmericana 4Motion	дизель	4	2,0	132	180	6КПП	77 685
7EMP49	MULTIVAN PanAmericana 4Motion	дизель	4	2,0	132	180	7DSG	81 385
7EMHF7/ ZZZ	MULTIVAN BUSINESS	бензин	4	2,0	150	204	7DSG	134 886
7EMHF9/ ZZZ	MULTIVAN BUSINESS	бензин	4	2,0	150	204	7DSG	139 465
7EMH47/ ZZZ	MULTIVAN BUSINESS	дизель	4	2,0	132	180	7DSG	133 893
7EMH49/ ZZZ	MULTIVAN BUSINESS	дизель	4	2,0	132	180	7DSG	138 471

5КПП - 5-ступенчатая механическая КПП
6КПП - 6-ступенчатая механическая КПП
7DSG - 7-ступенчатая роботизированная КПП DSG

Габариты

Multivan Comfortline короткая база

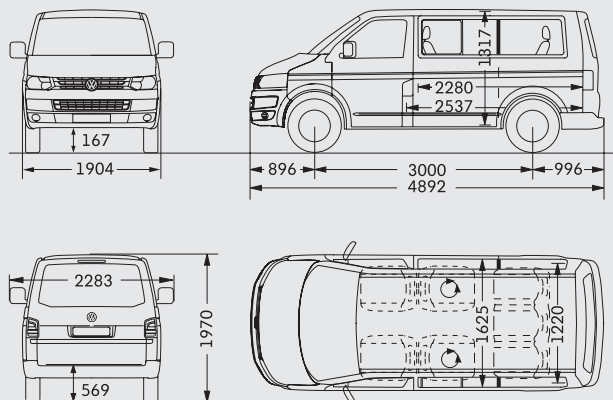

Площадь пассажирского салона и багажного отделения, м ²	4,3
Ширина/высота боковой сдвижной двери, мм	1010/1253
Ширина/высота задней откидной двери, мм	1446/1262
Диаметр разворота, м	11,9

Multivan Comfortline длинная база

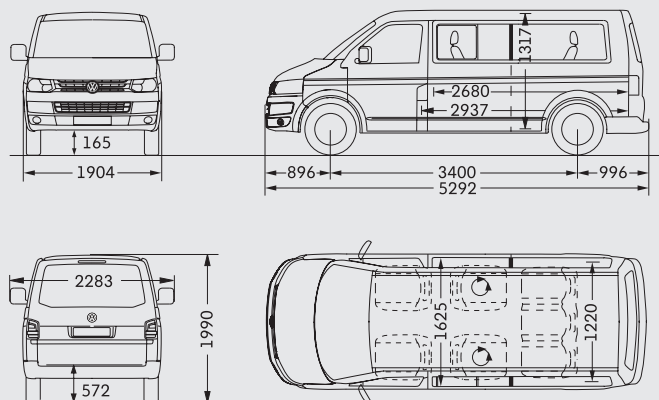

Площадь пассажирского салона и багажного отделения, м ²	5
Ширина/высота боковой сдвижной двери, мм	1010/1253
Ширина/высота задней откидной двери, мм	1446/1262
Диаметр разворота, м	13,2

Multivan PanAmericana

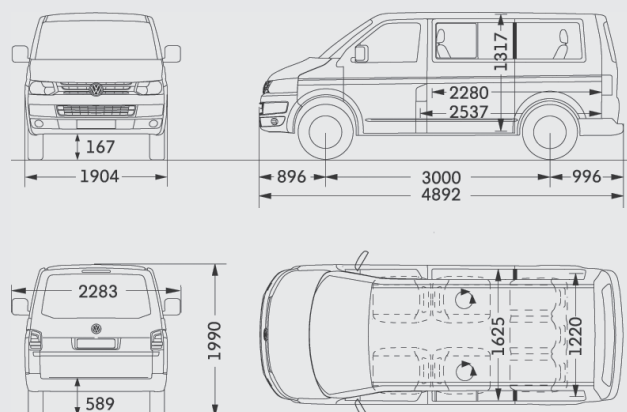

Площадь пассажирского салона и багажного отделения, м ²	4,3
Ширина/высота боковой сдвижной двери, мм	1010/1253
Ширина/высота задней откидной двери, мм	1446/1262
Диаметр разворота, м	11,9

Multivan Highline

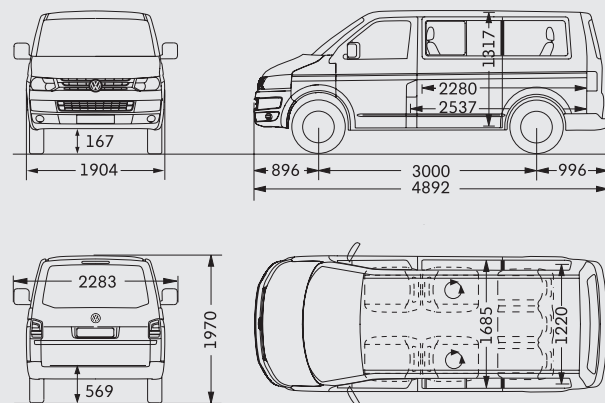

Площадь пассажирского салона и багажного отделения, м ²	4,3
Ширина/высота боковой сдвижной двери, мм	1010/1253
Ширина/высота задней откидной двери, мм	1446/1262
Диаметр разворота, м	11,9

Технические характеристики

Параметры \ Двигатель		2.0 (115) бензин	2.0 (204) бензин	2.0 (102) дизель	2.0 (140) дизель	2.0 (180) дизель
Рабочий объём, см ³		1984	1984	1968	1968	1968
Макс. мощность, л.с. при об./мин		115/5200	204/4200-6000	102/3500	140/3500	180/4000
Макс. крутящий момент, Нм при об./мин		170/2700-4700	350/1500-4000	250/1500-2500	340/1750-2500	400/1500-2000
Макс. скорость, км/ч (мех. КПП)		163	200	157	173/170*	191/188*
Макс. скорость, км/ч (АКП)		-	200/197*	-	172	191/188*
Разгон с места, с (мех. КПП)	до 80 км/ч	11,8	6,6	11,1	9,1/9,5*	8,1/8,2*
	до 100 км/ч	17,3	9,5	17,9	14,2/15,3*	11,4/11,8*
Разгон с места, с (АКП)	до 80 км/ч	-	6,6/6,9*	-	9,4	8,0/8,3*
	до 100 км/ч	-	9,5/9,9*	-	14,7	11,3/12,1*
Расход топлива**, л/100км (мех. КПП)	городской	13,8	13	9,7	9,8/10,4*	9,8/10,5*
	загородный	8,8	8	6,3	6,5/7,1*	6,7/7,2*
	средний	10,6	9,8	7,5	7,7/8,3*	7,8/8,4*
Расход топлива**, л/100км (АКП)	городской	-	13,5/14*	-	10,4	10,2/11,1*
	загородный	-	8,1/8,5*	-	6,9	6,9/7,5*
	средний	-	10,1/10,5*	-	8,2	8,1/8,8*
Ёмкость топливного бака, л		80	80	80	80	80
Топливо		ROZ 95	ROZ 95	CZ 49	CZ 49	CZ 49

Допустимая полная масса, кг	Двигатель	Мощность, кВт	Количество сидений (от-до)	Полная снаряженная масса, кг	Грузоподъемность, кг	Допустимая нагрузка на ось спереди/сзади, кг	Масса буксируемого поезда (затормаживаемая при 12%), кг	Допустимая полная масса автопоезда, кг
Multivan Comfortline короткая база, Multivan Highline								
2850	2,0 бензин	85	5-7	2064-2397	786-453	1500/1575	2000/750	4500
3000	2,0 TSI	150	5-7	2149-2467	851-533	1550/1575	2500/750	5200
	2,0 TSI с DSG	150	5-7	2161-2479	839-521	1550/1575	2500/750	5300
	2,0 TDI	75	5-7	2097-2430	903-570	1500/1575	2200/750	4900
	2,0 TDI	103	5-7	2141-2476	859-524	1500/1575	2500/750	5200
	2,0 TDI с DSG	103	5-7	2153-2488	847-512	1550/1575	2500/750	5300
	2,0 BiTDI	132	5-7	2169-2487	831-513	1550/1575	2500/750	5200
	2,0 BiTDI с DSG	132	5-7	2181-2499	819-501	1550/1575	2500/750	5300
3080	2,0 TSI 4Motion с DSG	150	5-7	2264-2605	816-475	1600/1575	2500/750	5300
	2,0 TDI 4Motion	103	5-7	2259-2600	821-480	1600/1575	2500/750	5300
	2,0 BiTDI 4Motion	132	5-7	2271-2612	809-468	1600/1575	2500/750	5300
	2,0 BiTDI 4Motion с DSG	132	5-7	2284-2625	796-455	1600/1575	2500/750	5300
Multivan Comfortline длинная база								
3080	2,0 TSI	150	6-8	2199-2532	881-548	1600/1600	2500/750	5200
	2,0 TSI с DSG	150	6-8	2211-2534	869-546	1600/1600	2500/750	5300
	2,0 TSI 4Motion с DSG	150	6-7	2333-2603	747-477	1600/1600	2500/750	5300
	2,0 TDI	75	6-8	2150-2507	930-573	1600/1600	2200/750	4900
	2,0 TDI	103	6-8	2194-2551	886-529	1600/1600	2500/750	5200
	2,0 TDI 4Motion	103	6-7	2328-2623	752-457	1600/1600	2500/750	5300
	2,0 TDI с DSG	103	6-8	2206-2553	874-527	1600/1600	2500/750	5300
	2,0 BiTDI	132	6-8	2219-2552	861-528	1600/1600	2500/750	5200
	2,0 BiTDI 4Motion	132	6-7	2340-2625	740-455	1600/1600	2500/750	5300
	2,0 BiTDI с DSG	132	6-8	2231-2554	849-526	1600/1600	2500/750	5300
	2,0 BiTDI 4Motion с DSG	132	6-7	2353-2623	727-457	1600/1600	2500/750	5300
Multivan PanAmericana								
3080	2,0 TSI 4Motion с DSG	150	5-7	2264-2605	816-475	1600/1575	2500/750	5300
	2,0 TDI 4Motion	103	5-7	2259-2600	821-480	1600/1575	2500/750	5300
	2,0 BiTDI 4Motion	132	5-7	2271-2612	809-468	1600/1575	2500/750	5300
	2,0 BiTDI 4Motion с DSG	132	5-7	2284-2625	796-455	1600/1575	2500/750	5300

* Данные приведены для а/м с 4Motion

** Заявленный расход топлива может изменяться в зависимости от дорожных условий/степени загрузки автомобиля/стиля вождения

Базовая комплектация

Внешнее оснащение	<ul style="list-style-type: none">- боковая сдвижная дверь справа с системой безопасного запираения- термотонированное остекление автомобиля- кожухи наружных зеркал заднего вида и ручки дверей в тон кузова- стальные диски 6,5 J x 16 с колесными колпаками, 7 J x 17 - 4Motion и двигателя 150кВт TSI, 132кВт BiTDI, длиной базы 103кВт передний привод- шины 215/65 R16 C 102/100 H - для двигателя 85кВт бензин. 75кВт дизель и 103кВт короткая база и передний привод;- шины 235/55 R17 103 W XL- для 4Motion, двигателя 150кВт TSI, 132кВт BiTDI, для а/м на длинной базе- колпаки для литых дисков- полноразмерное запасное колесо- бамперы в цвет кузова- ручка задней откидной двери в цвет кузова- кузов частичнооцинкованный- многослойное безопасное лобовое стекло- частичная отделка кожей (рулевое колесо и ручка рычага переключения передач кожаные)- буксировочные петли, спереди съемные и сзади стационарные- 8 точек крепления для багажника на крыше- декоративные вставки из алюминия в салоне- бортовой компьютер
Оснащение салона	<ul style="list-style-type: none">- внутренняя обивка тканью Cheyenne- внутренняя обивка салона в комфортном исполнении- сиденья водителя и пассажира рядом с ним, регулируемые по высоте, с подлокотниками и поясничной поддержкой- 2 отдельных сиденья, регулируемые по продольной оси, откидные, поворотные, съемные- подголовники для всех сидений, регулируемые по высоте и углу наклона- перчаточный ящик со стороны пассажира рядом с водителем, с подсветкой, запираемый, охлаждаемый- различные карманы и отсеки для вещей- вещевые карманы в дверях- ковровое покрытие спереди- ковровое покрытие в пассажирском салоне- четыре солнцезащитных шторки на боковых окнах пассажирского салона- система шин в пассажирском салоне для размещения сидения- откидной столик на левой стенке- многочисленные отсеки для вещей в пассажирском салоне (бокалодержатели, карманы и выдвижные ящики)- трехместная скамья, раскладываемая в спальное место, встроенные ремни; во втором ряду пассажирского салона- шторка багажного отделения
Системы активной и пассивной безопасности	<ul style="list-style-type: none">- ESP, ASR, ABS, ассистент движения на подъеме- подушки безопасности для водителя и пассажира рядом с ним (головные, фронтальные и боковые), подушка пассажира рядом с водителем с деактивацией- крепления для установки детских сидений Isofix на одноместных сиденьях пассажирского салона и на внешних сиденьях трехместной скамьи- шесть крепежных петель (хромированных) в пассажирском салоне и багажном отделении- система электронной противоугонной защиты «Transponder»- галогеновые фары

Базовая комплектация

Функциональное оборудование и системы комфорта

- полуавтоматический кондиционер Climatic в кабине водителя; вентиляция и доп.подогреватель пассажирского салона
- двухтональная сирена
- наружные зеркала заднего вида электрически регулируемые и обогреваемые
- электростеклоподъемники спереди
- рулевая колонка регулируемая в двух плоскостях
- переключение передач при помощи джойстика на панели управления
- система отопления салона с фильтрами от проникновения пыли и цветочной пыльцы
- приборная панель
- спидометр со счетчиками общего и суточного пробега
- электронные часы
- индикатор запаса топлива в топливном баке
- подсветка порогов с логотипом Multivan
- рулевой механизм с усилителем
- предупредительный сигнал при невыключенном свете
- предупредительный сигнал при непристегнутом ремне безопасности
- центральный замок с системой безопасного запираения всех дверей и задней откидной двери, с дистанционным управлением и с приведением в действие изнутри с пульта у двери водителя
- комплект инструмента (12В компрессор и манометр, вкл.домкрат - без запасного колеса)

Пакеты

Комплектация Highline (код заказа 7EMH**)

- Базовая комплектация включая следующие отличия:
- легкосплавные диски Neva 7J x 17
 - шины 235/55 R17 103 W xl
 - темные тонированные стекла Privacy в пассажирском салоне
 - две сдвижные двери с системой безопасного запираения с электроприводом и дожимом
 - сиденья - отделка центральной и боковых частей посадочной поверхности сидений кожей Alcantara
 - средний столик на отдельных шинах, многофункциональный с бокалодержателями, пепельницей и емкостями для вещей
 - ковровое покрытие в кабине водителя и в пассажирском салоне
 - декоративные вставки из алюминия
 - обогрев передних сидений
 - противоугонное устройство со сканированием салона и противобуксировочным устройством
 - круиз-контроль
 - кондиционер «Climatronic» с 3-хзональной регулировкой
 - датчик дождя для автоматической регулировки интервала
 - обогреваемые форсунки омывателей
 - задняя откидная дверь с электродожимом
 - Servotronic - рулевой привод с сервомеханизмом
 - подсветка порогов с логотипом Highline
 - противотуманные фары с подсветкой траектории движения в повороте
 - коврики спереди
 - внутреннее зеркала заднего вида автоматически затемняемое

Пакеты

Комплектация Comfortline, длинная база (код заказа 7ENC**)

- Базовая комплектация включая следующие отличия:
- отсутствие шторки багажного отделения
 - отсутствие столика
 - полная допустимая масса 3080кг
 - контейнер для мусора
 - трехместная скамья, раскладываемая в спальное место, в третьем ряду пассажирского салона

Комплектация RapAmericana (код заказа 7EMP**)

- Базовая комплектация включая следующие отличия:
- литые диски 7J x 17
 - всесезонные шины 215/60 R 17 C 109/107 T (Goodyear)
 - блокировка дифференциала
 - бампер серого цвета
 - сиденья - обивка кожей Cricket (центральная и боковая части посадочных поверхностей)
 - обогрев передних сидений
 - покрытие пола в пассажирском салоне алюминием
 - противотуманные фары с подсветкой траектории движения в повороте
 - темные тонированные стекла Privacy в пассажирском салоне
 - отсутствие запасного колеса
 - цвет - серый металлик (кодировка 9064)
 - отсутствие запасного колеса

Комплектация Business (код заказа 7EMH**/ZZZ)

- Комплектация Highline включая следующие отличия:
- комфортная двухместная скамья в третьем ряду с электрорегулировками
 - интегрированный холодильник
 - подсветка ступеней с логотипом Business
 - обивка сидений кожей Nappa
 - тонированное остекление в пассажирском салоне
 - интерфейс для подключения внешних устройств
 - цифровое усиление голоса
 - тонированное лобовое стекло
 - мультифункциональное рулевое колесо
 - боковые подушки безопасности в кабине водителя
 - головные подушки безопасности в кабине водителя и пассажирском салоне для внешних сидений
 - декоративные вставки из дерева
 - наружные зеркала заднего вида электрорегулируемые/-обогреваемые/-складываемые
 - датчик контроля давления в шинах
 - навигационная система RNS 510
 - воздушный стояночный отопитель программируемый с дистанционным управлением
 - парк-пилот спереди и сзади с камерой заднего вида
 - ассистент смены полосы движения
 - Bi-Xenon - фары с газоразрядными фарами ближнего и дальнего света
 - вторая аккумуляторная батарея
 - функция сопровождения ближним светом фар (Coming/Leaving Home)
 - задние фонари затемненные
 - очиститель/омыватель фар
 - обогреваемые форсунки омывателей
 - исполнение для курящих
 - цифровой звуковой пакет DYNAUDIO
 - мультимедийные разъемы MEDIA-IN с кабелем для iPod/iPhone и AUX-IN для подключения внешних аудиоисточников
 - подготовка к установке мобильного телефона Premium

Дополнительное оборудование

Код заказа	Наименование	Цена*, USD
ZS7	Вращающиеся сиденья для водителя и пассажира рядом с ним, с подлокотниками и поясничной поддержкой	350
4A3	Обогрев передних сидений, отдельно регулируемый (только для версии Comfortline)	586
7P7	Электрорегулировка поясничного отдела сиденья водителя	289
ZJ7	Отдельные сиденья во втором ряду салона вместо трехместной скамьи + отсутствие шторки багажного отделения (заказывается только для а/м на короткой базе)	0
QE4	3 выдвигаемых ящика под трехместной скамьей и емкость для мусора	92
ZJ6	Отсутствие трехместной скамьи в салоне и шторки багажного отделения (заказывается только для а/м на короткой базе)	-1 084
3VE	2 отдельных сиденья с подлокотниками во втором ряду пассажирского салона (заказываются только для а/м на длинной базе и для Multivan PanAmericana)	917
3WK	2 отдельных сиденья с подлокотниками в третьем ряду пассажирского салона (заказываются только для а/м на длинной базе)	0
QA1	Детское сиденье (не заказывается для версии PanAmericana)	340
QA6	Два детских сиденья (не заказывается для версии PanAmericana)	675
N0K	Отделка центральной и боковых частей посадочной поверхности сидений гладкой кожей Nappa - для версии Comfortline (только в сочетании с ZS7 или 4A3) - для версии Highline	4 455 2 234
N7K	Отделка центральной и боковых частей посадочной поверхности сидений кожей Alcantara (только для версии Comfortline, заказывается только в сочетании с опциями ZS7 или 4A3)	2 223
5TF	Декоративные вставки из корня орехового дерева (только для Multivan Highline)	0
1U3	Мультифункциональный столик (заказывается только для Multivan Comfortline с 2-мя сдвижными дверьми или для а/м на длинной базе, с количеством сидений не более 7, не заказывается для а/м с полным приводом и количеством сидений, равным семи)	266
4JN	Форточка справа	380
4FN	Форточка слева	380
QL3	Термотонированное остекление а/м (серия для Multivan Comfortline)	0
QL5	Темные тонированные стекла Privacy в салоне (серия для Multivan Highline и PanAmericana)	563
Z2A	Темные тонированные стекла в салоне, тонированное лобовое стекло, датчик дождя - для Multivan Highline	980 417
0TC	Коврики спереди (серия для Multivan Highline)	79
5BE	Покрытие пола искусственным материалом	0
3CX	Сетчатая разделительная стенка (не заказывается для а/м на длинной базе)	240
Z1S	Сдвижная дверь слева, отсутствие откидного столика (заказывается только для а/м на короткой базе, не заказывается для версии Highline) - при одновременном отказе от сдвижной двери справа	852 -254
GZ3	Дожим сдвижной двери слева (не заказывается для Multivan Highline)	208
GX3	Дожим сдвижной двери справа (не заказывается для Multivan Highline)	208
GX5	Электропривод сдвижной двери справа с дожимом (серия для версии Highline)	816
PT4	Электропривод сдвижных дверей слева и справа, включая дожим (серия для Multivan Highline)	1 634
ZT9	Отказ от электропривода сдвижных дверей (для Multivan Highline)	-919
GY1	Дожим задней откидной дверцы (серия для Multivan Highline)	210
ZL6	Хром-пакет (заказывается только для а/м на короткой базе, для версии Comfortline) - противотуманные фары с подсветкой траектории движения в повороте - решетка радиатора с хромированными вставками	1 160
Системы комфорта		
PK4	Климатроник (серия для Multivan Highline) - 3-зональный кондиционер «Климатроник»	1 538
3JB	Подъемно-сдвижной люк спереди	1 235
PW1	Водяной отопитель с таймером + вторая батарея	1 794
PW2	Водяной отопитель с таймером и дистанционным управлением + вторая батарея	2 246
PW3	Стояночный отопитель с таймером и дополнительным подогревателем + вторая батарея (заказывается только для а/м с дизельным двигателем)	2 990
ZW4	Стояночный отопитель с таймером + вторая батарея	2 990
PW5	Стояночный отопитель с таймером, дистанционным управлением и дополнительным подогревателем + вторая батарея (не заказывается на а/м с бензиновыми двигателями)	3 442

* цены приведены с учетом таможенных платежей

Дополнительное оборудование

Код заказа	Наименование	Цена*, USD
ZW6	Стояночный отопитель с таймером и дистанционным управлением + вторая батарея	3 442
2V5	Угольный фильтр	31
6XP	Наружные зеркала заднего вида, электрорегулируемые, -обогреваемые, складываемые	218
ZA3	Стеклоочистители с датчиком дождя (серия для версии Highline) - внутреннее зеркало заднего вида автоматически затемняемое	226
Z4A	Пакет «Панорама» - функция сопровождения ближним светом фар (Coming/Leaving Home) - датчик дождя - автоматически затемняемое внутрисалонное зеркало заднего вида для версий PanAmericana и Highline	403
8T1	Круиз-контроль (серия для Multivan Highline)	177
ZE7	Многофункциональное кожаное рулевое колесо с переключателями для управления радио и мобильным телефоном (заказывается только вместе с радио или радионавигационной системой)	431
1N3	Сервопривод рулевого управления с сервомеханизмом - серия для Multivan Highline	356
7AJ	Противоугонное устройство с сигнализацией (не заказывается для Multivan Highline)	736
7AL	Противоугонное устройство (серия для Multivan Highline) - противоугонное устройство с датчиком сканирования салона, противобуксировочным устройством	346
Z1C	Радиоподготовка - 8 динамиков	415
Z1K	Автомобильная аудиосистема RCD 310 - аудиосистема RCD 310 (возможность воспроизведения дисков mp3) - аналоговый вход - 8 динамиков Цифровой радиотюнер DAB	527
Z1N	Радионавигационная система RNS 510 - радионавигационная система - навигационная система с цветным дисплеем - аналоговый вход - 8 динамиков	1 310
7A2	CD-чейнджер на 6 дисков - заказывается только вместе с радио или навигацией	4 514
9VE	Цифровой звуковой пакет «Dynaudio» (заказывается только для а/м на короткой базе и только в сочетании с Z1G или Z1N)	698
9VK	Многоканальный усилитель (заказывается только для а/м на короткой базе и только в сочетании с Z1G или Z1N)	2 476
9WF	Мультимедиа-разъем «MEDIA-IN» с USB-кабелем и «AUX-IN» для подключения внешних аудиоисточников	730
Z1H	Техническая подготовка к установке мобильного телефона «Premium Light», заказывается только в сочетании с магнитолой, радионавигационной системой, цифровым звуковым пакетом «Dynaudio» или многоканальным усилителем	275
ZK7	Изотермическая емкость - объем 32л + вторая батарея - при заказе с PW1, PW2, PW3 или PW5	852
9JC	Исполнение для курящих (прикуриватель и пепельницы)	899
4X7	Дополнительно головные подушки безопасности в пассажирском салоне (заказывается только для а/м на короткой базе)	545
8WH	Противотуманные фары с подсветкой траектории движения в повороте (серия для версий PanAmericana и Highline)	37
8X1	Омыватели фар + обогреваемые форсунки омывателей стекол - для версии Comfortline и PanAmericana - для версии Highline	645
PXE	Bi-Xenon - фары с газоразрядными лампами для ближнего и дальнего света - омыватели фар + обогреваемые форсунки омывателей стекол	557
7X2	Парк-пилот сзади и спереди	405
7X8	Парк-пилот сзади и спереди, с парковочной камерой заднего вида Rear Assist (заказывается только с радионавигационной системой RNS 510 (опция Z1N))	344
7X9	Парковочная камера заднего вида (заказывается только с радионавигационной системой RNS 510 (опция Z1N))	2 169

* цены приведены с учетом таможенных платежей

Дополнительное оборудование

Код заказа	Наименование	Цена*, USD
Z1Z	Ассистент смены полосы движения Side Assist (заказывается только для а/м на короткой базе и только в сочетании с 6XP)	
	- зеркало заднего вида, автоматически затемняемое	
	- датчик дождя	
	- бортовой компьютер с монохромным дисплеем	
	- круиз-контроль	
	- для всех версий, кроме Highline	1 627
	- для версии Highline	1 440
7K6	Датчик контроля давления в шинах	90
Специальные пакеты		
1Y4	Блокировка дифференциала (заказывается только на а/м с полным приводом)	1 194
WP1	Пакет Offroad: (подвеска на 30мм выше, внедорожные шины 235/65 R 17/108 H , понижающий редуктор, защитный брус сзади) - заказывается только для версии PanAmericana	9 337
1BV	Спортивная подвеска (на 20 мм ниже) и усиленные стабилизаторы	364
Z3S	Спортпакет (дорожный просвет уменьшен на 20мм), заказывается только для а/м на короткой базе	1 749
	- 4 легкосплавных диска «Thunder» 7J x 17	
	- шины 235/55 R17 103 W x1	
	- для версии Highline с двигателем мощностью 132кВт	364
ZQ2	Пакет "Спокойной ночи" - комплект светонепроницаемых шторок на все окна + спальный матрас + отсек для мусора - заказывается только для а/м на короткой базе	604
3U5	Доска мультифлекс (при заказе отсутствует шторка багажного отделения) - заказывается только для а/м на короткой базе	761
8FB	Вторая батарея	389
1D2	Буксировочное устройство: съемный фаркоп	1 170
3S4	Подготовка к установке крышных релингов	185
Z5C	Multivan Match (предлагается для комплектации Comfortline на короткой и длинной базе; заказывается вместе с тонированным остеклением в салоне , с аудиосистемой или навигационной системой и литыми дисками)	1 365
	- исполнение 6 мест	
	- текстильные коврики в кабине водителя	
	- зеркало заднего вида, автоматически затемняемое	
	- датчик контроля давления в шинах	
	- парк-пилот спереди и сзади	
	- функция сопровождения ближним светом фар (Coming/Leaving Home)	
	- датчик дождя	
	- круиз-контроль	
	- противотуманные фары с подсветкой траектории движения в повороте	
	- обогреваемые форсунки омывателей	
	- 3-зональный кондиционер "Климатроник"	
Прочее оборудование		
ZR1	Стальные диски 7J x 17 ET 55 (заказывается только для версии Comfortline)	0
	- мини-колпак на болты крепления колеса	
	- шины 235/55 R17 103 W x1	
	- для двигателя 132кВт и 4Motion	-1 176
Z3R	Диски «Thunder» (серия для Multivan Comfortline с 4Motion, с двигателем 132кВт, 150кВт TSI, для а/м на длинной базе)	
	- легкосплавные диски «Thunder» 7J x 17	
	- шины 235/55 R17 103 W x1	
	для Multivan Comfortline с бензиновым двигателем и дизельными двигателями 75-/103 кВт)	1 176
	для Multivan Highline	0
ZR5	Легкосплавные диски «Miyato» 6 1/2J 16	0
	(заказываются только для версии Comfortline с бензиновым двигателем 85кВт и дизельными двигателями мощностью 62-/75 кВт, для двигателя 103кВт на короткой базе и с передним приводом)	
	- колпаки для легкосплавных дисков	

* цены приведены с учетом таможенных платежей

Дополнительное оборудование

Код заказа	Наименование	Цена*, USD
Z3U	Легкосплавные диски «Canberra» 8J x 18 (заказываются только на а/м с двигателями мощностью 103кВт и 132кВт и с бензиновым двигателем 150кВт TSI) при заказе отсутствует запасное колесо	
	- 4 легкосплавных диска «Canberra» 8J x 18	
	- шины 255/45 R 18 103 W	
	- для версии Comfortline с двигателем 103кВт	2 927
	- для версии Comfortline с двигателем 132кВт или с 4Motion	1 751
	- для версии Highline	1 542
ZC2	Литые диски «Los Angeles» 7J x 16 с шинами 235/60 R16 104 H x1	441
	(не заказываются для 4Motion, заказываются только для версии Comfortline на короткой базе и с двигателями 2,0л бензин и дизельным двигателем мощностью 75/103кВт), при заказе дисков будет отсутствовать запасное колесо	
Z3V	Легкосплавные диски «Neva» 7J x 17 (серия для версии Highline, не заказывается для версии PanAmericana)	
	- 4 легкосплавных диска «Neva» 7J x 17	
	- шины 235/55 R 17 103 W XL	
	- колпаки для легкосплавных дисков	
	- для всех двигателей, кроме 132кВт	1 385
	- для двигателя 132кВт и 4Motion	208
Z3X	Литые диски «Cascavel» 7J x 17	
	- шины 235/55 R 17 103 W XL	1 385
	- для а/м с двигателями 132кВт дизель, 150кВт бензин и 103кВт с полным приводом	208
H0X	Всесезонные шины 215/65 R16 C 106/104 T (заказывается только для версии Comfortline с двигателем 2,0л бензин и дизельным двигателем мощностью 75кВт)	226
H3G	Всесезонные шины 235 / 55 R17 103 H x1	494
	- для версии Highline или в сочетании с ZR1 или ZR4	226
1PC	Секретный набор болтов	43
6N2	Брызговики спереди и сзади (не заказываются для версии PanAmericana)	232
1T3	Аптечка и знак аварийной остановки	45
Окраска кузова		
	Лакокрасочное покрытие Металлик (3P3P,M4M4,Z2Z2,S6S6,8E8E,P8P8,4Q4Q)	1 214
	Лакокрасочное покрытие Перламутр (P3P3,2T2T)	1 214

* цены приведены с учетом таможенных платежей

Multivan

Сведения, определяющие объем комплектации, внешний вид и технические данные поставляемых автомобилей даны по состоянию на дату подписания прайс-листа в печать. Право на изменения сохраняется. Оплата осуществляется в белорусских рублях. Окончательную цену уточняйте, пожалуйста, у официальных дилеров Volkswagen в Беларуси. Дата выпуска: март 2012.

Ваш дилер Volkswagen

Минск:

Атлант-М Сухарево

ул. Шаранговича, 22, тел. (017) 206 0 206

Атлант-М Уручье

пр. Независимости, 202, тел. (017) 33 111 11

Атлант-М Машиностроителей

ул. Машиностроителей, 26, тел. (017) 3 400 400

Гомель:

НТС

ул. Ефремова, 23, тел. (0232) 62 50 50

Брест:

Атлант-М Запад

ул. Старозадворская, 2, тел. (0162) 42 42 42

Витебск:

Амиго М

ул. П.Бровки, 22А, тел. (0212) 22 09 96

Гродно:

Гродноавтосервис

пр. Космонавтов, 68, тел. (0152) 75 74 00

Могилев:

Автотраст

пр. Пушкинский, 40Д, тел. (0222) 46 99 65

www.volkswagen.by